

METESIA

IT

Manuale d'uso
(Traduzione dal manuale
originale)

Leggete attentamente prima di utilizzare la macchina



LKX - LH

SOMMARIO

Tosaerba LKX - LH

| | | |
|-----|---|----|
| 1. | La sicurezza dell'utente e dei terzi | 3 |
| 2. | Spiegazione dei simboli | 5 |
| 3. | Descrizione | 7 |
| 4. | Immagini | 8 |
| 5. | Caratteristiche tecniche | 10 |
| 6. | Preparazione e messa in funzione | 11 |
| 7. | Istruzioni per l'uso | 12 |
| 8. | Manutenzione | 14 |
| 9. | Arresto prolungato – Rimessaggio invernale | 15 |
| 10. | Riparazione ordinaria – guasti e rimedi | 16 |
| 11. | Tabella riepilogativa della manutenzione regolare | 16 |
| 12. | Garanzia | 17 |

C OMPLIMENTI !

Avete appena acquistato una tosaerba Etesia.

Questa macchina, dall'affidabilità e dalla robustezza stupefacenti, è stata ideata affinché possiate utilizzarla a lungo.

Per aumentare la sua durata e garantirle un ottimo funzionamento, leggete attentamente il presente manuale, rispettate le norme di sicurezza e le istruzioni di manutenzione.

Conservate accuratamente il presente manuale d'uso per ulteriori consultazioni. Questa tosaerba è destinata unicamente alla tosatura dell'erba. Qualsiasi altro utilizzo al di fuori della tosatura dell'erba è da evitare.

Fedeli alla nostra politica di innovazione permanente, non cessiamo mai di migliorare la qualità dei nostri prodotti. Il vostro modello può quindi presentare lievi differenze rispetto a questo manuale. Il rivenditore presso cui avete acquistato la tosaerba ha a vostra disposizione le informazioni tecniche più recenti. Non esitate a rivolgervi a lui in caso di necessità.

PRIMA DI UTILIZZARE LA TOSAERBA

- Nel vostro stesso interesse, controllate la presenza delle etichette di sicurezza sul tosaerba, poste nelle zone indicate dalle istruzioni. Se manca una o più etichette di sicurezza, rivolgetevi immediatamente al vostro rivenditore.
- Vi ricordiamo che queste etichette di sicurezza devono essere applicate obbligatoriamente sulla tosaerba.
- Prima di utilizzare la vostra tosaerba, familiarizzate con i suoi comandi. Abituatevi al suo funzionamento onde poter spegnere rapidamente il motore.
- Sgombrate il prato da pietre, legni, vecchi ferri, fili, ossi, plastiche, rami e altri residui che possano essere proiettati dalla tosaerba. Eliminate anche i rami bassi che possono ferire l'utilizzatore agli occhi.
- Prima di ogni tosatura, accertatevi che la lama di taglio sia in buone condizioni e sia ben fissata e che il manubrio sia bloccato bene.
- Non indossate mai vestiti ampi durante la tosatura, e indossate pantaloni lunghi. Mettete sempre scarpe robuste e antiscivolo. Non utilizzate la tosaerba se siete a piedi nudi o con i sandali. Indossate una protezione antirumore (cuffie).

1• LA SICUREZZA DELL'UTENTE E DEI TERZI

- La tosaerba deve essere utilizzata conformemente al presente manuale d'istruzioni.
 - Gli adolescenti al di sotto dei 16 anni e le persone che non conoscono la tosaerba non devono utilizzare la macchina.
 - Non affidate mai la tosaerba ad una persona che non abbia prima preso conoscenza del manuale d'istruzioni.
 - Non lavorate troppo vicino ai fossi, alle scarpate, su terreni friabili o che comportino rischi di ribaltamento.
 - Non utilizzate la macchina in caso di fatica o di indisposizione. Evitare altresì l'utilizzo della macchina in caso di assunzione di bevande alcoliche o di medicinali.
 - L'utilizzatore o l'operatore è responsabile della sicurezza di terzi presenti nel perimetro di lavoro della macchina. Fare in modo che nessuno venga ferito dalle proiezioni di pietre o di altri oggetti al momento dell'utilizzo della macchina.
 - Evitate la presenza di persone (soprattutto bambini), o di animali nelle vicinanze della macchina quando il motore è acceso. Non avviate la macchina in loro presenza.
 - Non togliete mai le etichette o gli elementi di sicurezza.
 - La tosaerba deve essere obbligatoriamente dotato del suo sacco di raccolta e/o della sua piastra/deflettore di sicurezza. Verificate frequentemente che il sacco di raccolta non presenti alcun segno di usura o di deterioramento. Non utilizzate mai la tosaerba se le protezioni sono difettose.
 - Non mettete mai mani o piedi sotto il piatto di taglio.
 - Non avvicinate mai mani e piedi ai pezzi rotativi e in movimento. Tenetevi sempre a debita distanza dall'apertura di espulsione.
 - Prima di togliere il cesto di raccolta, o di modificare l'altezza di taglio, arrestate il motore o disinnestate la lama e attendete che si arresti completamente.
 - La trasmissione idraulica della vostra tosaerba utilizza dell'olio sotto pressione. Non accendete mai la tosaerba senza la copertura della trasmissione idraulica : il fluido idraulico sotto pressione che fuoriuscirebbe potrebbe avere una forza sufficiente a penetrare nella pelle e provocare delle ferite gravi. In questi casi si dovrà subito ricorrere all'assistenza medica.
 - Evitate gli ostacoli quali monticelli di talpe, ceppi, cordoli, marciapiedi di calcestruzzo che non possono essere tagliati dalla lama e che rischiano di danneggiare l'apparato di taglio.
 - Ogni qualvolta la lama subisce stress importanti, deve essere assolutamente sostituita.
 - Tosate solo in pieno giorno o con una buona illuminazione artificiale.
 - Laddove possibile, evitate di tosare dell'erba bagnata.
 - Rispettate la distanza di sicurezza minima data dalle stegole del manubrio. Qualora utilizzate la tosaerba in pendenza, è opportuno essere particolarmente prudenti e cambiare direzione con molta precauzione. Tosate perpendicolarmente al dislivello della pendenza, mai salendo o scendendo.
 - Si sconsiglia l'utilizzo della tosaerba in casi di eccessiva pendenza (vedi immagine 1 - pagina 8).
 - Non correte mai, ma avanzate lentamente facendo dei passi sicuri, specialmente in pendenza.
 - Invertite il senso di marcia o tirate la tosaerba verso di voi con molta precauzione.
 - Non modificate le regolazioni della velocità del motore e non utilizzate il motore a velocità eccessiva.
 - **PERICOLO : NON METTETE IN MOTO IL MOTORE IN AMBIENTI CHIUSI. IL GAS DI SCARICO CONTIENE MONOSSIDO DI CARBONIO, È UN GAS MORTALE ED INODORE.**
 - Non lasciate mai il motore in moto senza sorveglianza.
 - In caso di interventi sulla macchina, arrestate il motore.
 - La leva del comando d'innesto della lama e la leva di comando di avanzamento sono dispositivi che devono espletare la loro funzione solo se mantenuti in posizione con le mani ; non devono mai essere bloccati in alcun modo.
 - Nel caso in cui sia necessario sollevare o trasportare la macchina, arrestate il motore. Per precauzione, staccate il cappuccio dalla candela.
 - Se dovete spostare la tosaerba fuori dal tappeto erboso, arrestate la lama o arrestate il motore.
 - Rispettate eventuali prescrizioni di legge relative all'utilizzo di macchine a motori termici.
 - Queste precauzioni sono indispensabili per la vostra sicurezza. Le raccomandazioni menzionate non sono tuttavia sufficienti, in ogni caso usate la vostra tosaerba consapevolmente.
 - Si consiglia di utilizzare una rampa di carico o di farsi aiutare da un'altra persona, per caricare la macchina.
- ### MANUTENZIONE E RIMESSAGIO
- Mantenete sempre la macchina e i suoi diversi accessori perfettamente funzionanti.
 - Sostituite i pezzi consumati o danneggiati per una maggiore sicurezza.

1• LA SICUREZZA DELL'UTENTE E DEI TERZI

- I lavori di manutenzione e di pulizia della tosaerba devono essere effettuati esclusivamente a motore spento. Per precauzione, staccate il cappuccio della candela.
- Le lame di ricambio devono essere montate solo sulle tosaerba per le quali sono state previste, e attenendosi alle indicazioni fornite.
- Utilizzate sempre benzina acquistata recentemente. La benzina vecchia lascia dei depositi di gomma nel carburatore, provoca delle perdite e rende difficile l'avviamento del motore. Acquistate unicamente la quantità di carburante che utilizzerete entro un mese, e conservatela in una apposita tanica.
- **ATTENZIONE PERICOLO** : la benzina è altamente infiammabile.
- **NON STOCCATE, NON ROVESCiate, NON UTILIZZATE BENZINA VICINO A FIAMME LIBERE** o ad apparecchi tipo stufe, fornelli o scaldabagni provvisti di fiammella o in grado di emanare scintille.
- Non fate il pieno di carburante al chiuso o in un locale non ventilato. Fate il pieno solo all'esterno e non fumate durante l'operazione.
- Aggiungete carburante prima di avviare il motore.
- Non togliete mai il tappo dal serbatoio del carburante mentre il motore è in funzione o è caldo. Lasciate raffreddare il motore alcuni minuti prima di fare il pieno di carburante.
- Rimettete correttamente al loro posto i tappi del serbatoio e della tanica di riserva di carburante.
- Non tentate di avviare il motore dopo che è stato rovesciato del carburante, se sentite odore di carburante o di altre sostanze in grado di provocare delle esplosioni. Allontanate la tosaerba dalla zona dove è stato sparso del carburante ed evitate di provocare fiamme fino a che i vapori del carburante non si siano dispersi.
- Non trasportate la tosaerba con carburante nel serbatoio o con il rubinetto di alimentazione aperto.
- Non modificate le molle del regolatore di giri, le aste o gli altri particolari per aumentare il regime del motore. Fate funzionare il motore al regime raccomandato.
- Non controllate la scintilla togliendo la candela. Utilizzate un dispositivo di controllo omologato.
- Non tirate la fune d'avviamento quando la candela non è montata. Se il motore è ingolfato, portate il comando gas sulla posizione MAXI e tirate la fune d'avviamento fino alla sua accensione.
- Non colpite il volano motore né con un martello né con altri oggetti duri, l'operazione potrebbe provocare la rottura del volano durante il funzionamento; delegate ad un riparatore autorizzato ETESIA le operazioni più importanti, esso dispone degli strumenti appropriati per la manutenzione del motore.
- Non utilizzate il motore senza silenziatore. Controllatelo regolarmente e sostituitelo in caso di danni o di perdite.
- Non toccate il tubo di scarico, il cilindro né le alette calde, al fine di evitare ustioni.
- Non utilizzate la tosaerba in zone boschive, cespugliose o su terreni incolti o sterposi, se non è equipaggiato di parascintille. (Il parascintille deve essere conservato in buono stato dal proprietario o dall'operatore).
- Non avviate il motore nel caso in cui il filtro aria o il coperchio del filtro aria non siano al loro posto.
- Escludete la possibilità di un avviamento accidentale del motore staccando il cappuccio dalla candela, prima di iniziare le operazioni di manutenzione della tosaerba.
- Liberare le alette del cilindro e il meccanismo del regolatore di giri da sporcizia, residui di erba o altro in grado di modificare il regime del motore.
- Tirate lentamente la corda dell'avviamento fino a sentire una certa resistenza. Quindi tirate energicamente per evitare dei ritorni che possano provocare strappi alla mano o al braccio. Controllate che i condotti e i raccordi del carburante non presentino tagli o perdite. Sostituite i pezzi se necessario.
- Le lame di ricambio devono essere montate unicamente sulle macchine alle quali sono destinate e conformemente alle indicazioni fornite.
- Utilizzate unicamente pezzi di ricambio originali ETESIA. L'utilizzo di pezzi non originali, può danneggiare il motore.

RESPONSABILITÀ

- Nel caso di utilizzo non conforme al presente manuale e alla regolamentazione in vigore, ETESIA declina ogni responsabilità.
- Non effettuate modifiche alla tosaerba senza l'accordo preventivo di ETESIA.
- Qualsiasi modifica non autorizzata da ETESIA può rendere la macchina pericolosa e provocare seri infortuni durante il suo utilizzo. Nel caso di mancato rispetto delle istruzioni, ETESIA declina ogni responsabilità.

IDENTIFICAZIONE DELLA TOSAERBA

- Il numero di identificazione della tosaerba si trova sull'apposita etichetta incollata sulla macchina, sopra il canale di espulsione.
- Comunicate questo numero al vostro Concessionario-riparatore, in caso d'intervento sulla tosaerba.
- L'utente sarà pronto ad utilizzare questa tosaerba soltanto dopo aver letto attentamente le istruzioni di sicurezza. Leggete interamente questo manuale di istruzioni per l'uso e la manutenzione della tosaerba.

2• SPIEGAZIONE DEI SIMBOLI - SICUREZZA



Questa figura è riportata nel libretto di uso e manutenzione ed indica che il paragrafo si riferisce alla sicurezza dell'utilizzatore.



Quando questo simbolo è riportato nel manuale d'uso, indica dei punti importanti per la vita e durata della tosaerba.

• SIMBOLO MOTORE



La benzina è estremamente infiammabile ed esplosiva. Spegnete il motore prima di fare rifornimento.



NON FUMARE.
Fate rifornimento in un locale ben aerato e lontano da fiamme o scintille.



Il gas di scarico contiene monossido di carbonio, che è un veleno mortale ed inodore.



Non fate funzionare il motore in ambienti chiusi.



Per evitare gravi ustioni, non toccate il tubo di scarico quando è caldo.

• ETICHETTA SICUREZZA

a. ATTENZIONE !

b. Prima dell'utilizzo, leggete e osservate rigorosamente le istruzioni del manuale d'uso.

c. Rischio di amputazione delle dita.

d. Arrestate il motore e staccate il cappuccio della candela prima di procedere a qualsiasi operazione di manutenzione.

e. Rischio di proiezione di oggetti.

f. Tenere i terzi lontani dalla zona pericolosa.

g. ATTENZIONE PERICOLO

h. Non utilizzate mai la tosaerba se il suo cesto di raccolta e lo scudo / deflettore non sono a posto.

i. Protezione acustica obbligatoria.

a



b

c

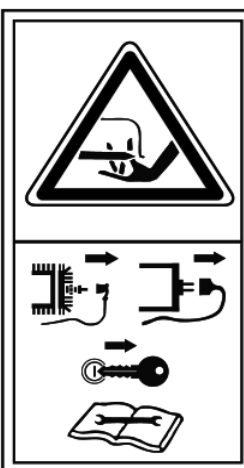

d

e



f

g



h

i



2• SPIEGAZIONE DEI SIMBOLI - UTILIZZO

• COMANDO A DISTANZA DEL MOTORE

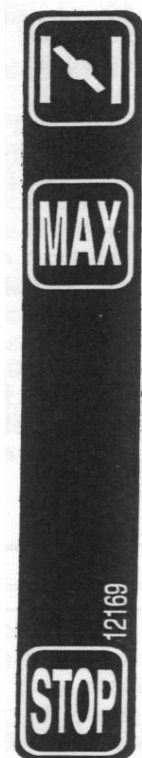

Posizione STARTER per l'avviamento del motore a freddo.

Regime maxi.

Posizione STOP per l'arresto del motore.

• VARIATORE DI VELOCITÀ



Velocità di avanzamento 3

Velocità di avanzamento 2

Velocità di avanzamento 1

Retromarcia

• LEVA DI COMANDO D'AVANZAMENTO

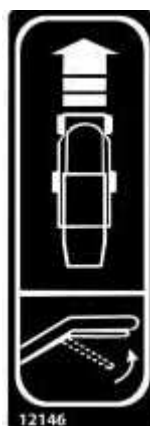

- Per avanzare, portate l'archetto di comando avanzamento contro il manubrio.
- Per arrestarsi, rilasciate l'archetto.

• LEVA DI COMANDO DELLA FRIZIONE LAMA

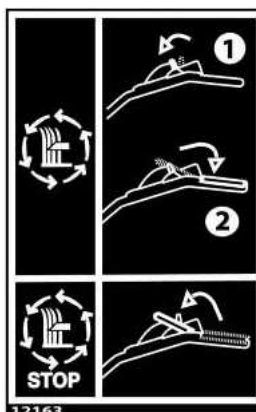

AVVIAMENTO

- 1 - Oscillate in avanti la leva di chiusura colorata e mantenetela ferma.
- 2 - Abbassate la leva di comando della frizione lama, spostatela indietro e portatela contro il manubrio.

ARRESTO

- Rilasciate l'archetto di sicurezza. La lama si disinnesterà e si bloccherà automaticamente.

• BLOCCAGGIO DEL DIFFERENZIALE (LXX)



- Mettete la leva di comando di blocco del differenziale sulla posizione [I].

- Portate la leva di comando di blocco del differenziale sulla posizione [O] per ritornare in configurazione attiva del differenziale e ottenere migliore maneggevolezza.

3• DESCRIZIONE

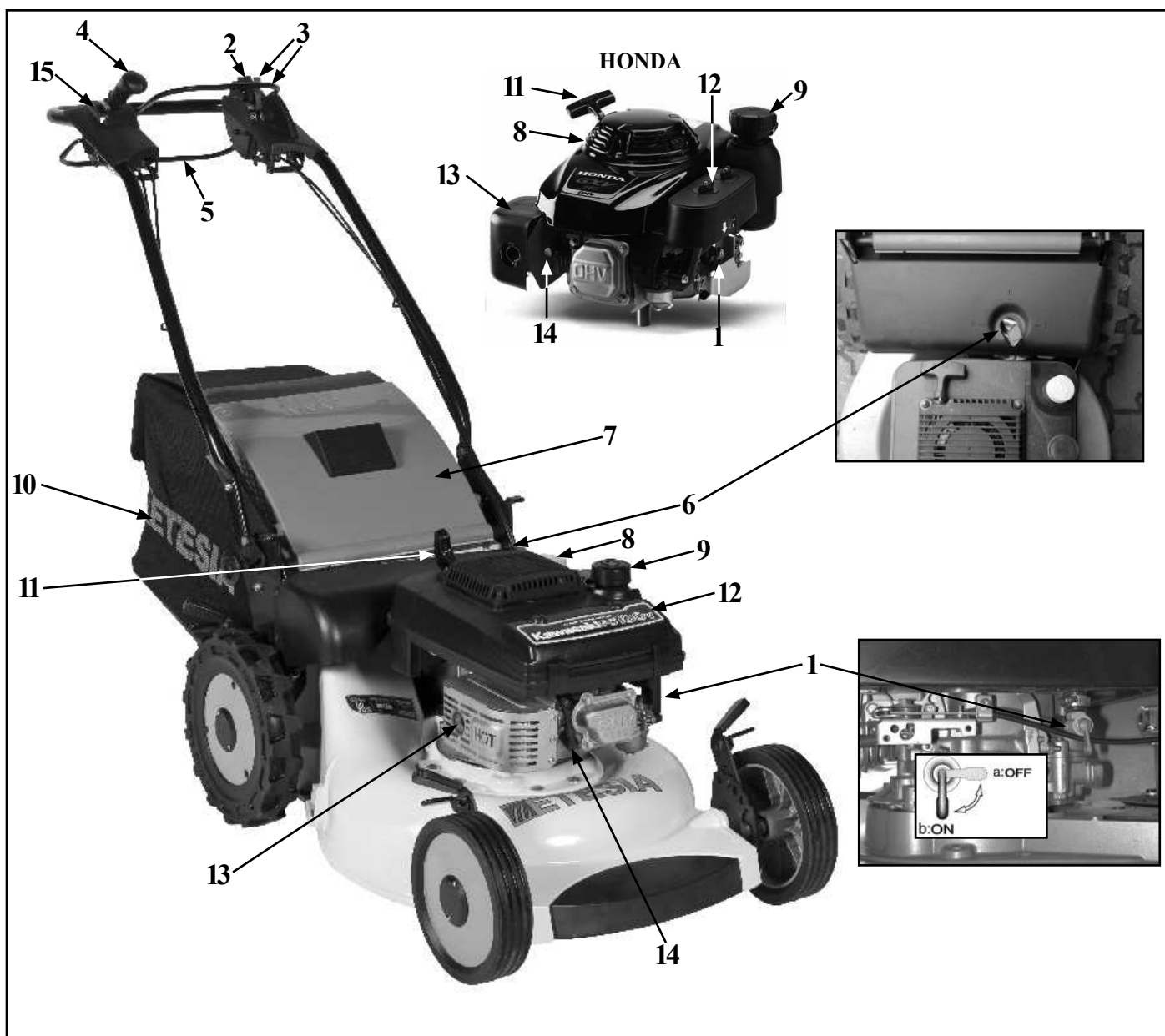

1. Rubinetto della benzina
2. Comando acceleratore
3. Doppio comando innesto lama
4. Leva di velocità / Comando di retromarcia
5. Leva comando avanzamento
6. Comando valvola by-pass
7. Scudo / Deflettore di sicurezza
8. Astina / Tubo di riempimento olio
9. Tappo serbatoio carburante
10. Sacco raccogliherba
11. Maniglia di accensione
12. Filtro aria
13. Silenziatore scarico
14. Candela d'accensione
15. Comando di blocco del differenziale (LXX)

PEZZI DI RICAMBIO:

Cesto di raccolta : RU53E
 Lama di taglio : TZ53N
 Candela d'accensione : 3861
 Conservatore di carburante : 26769

4• IMMAGINI

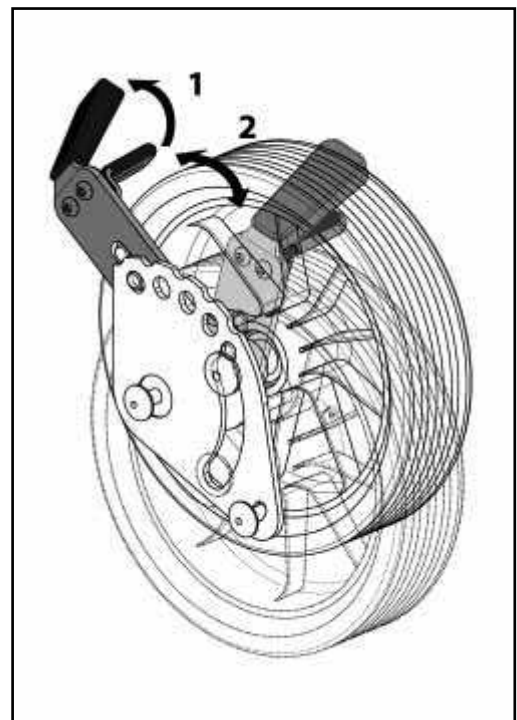
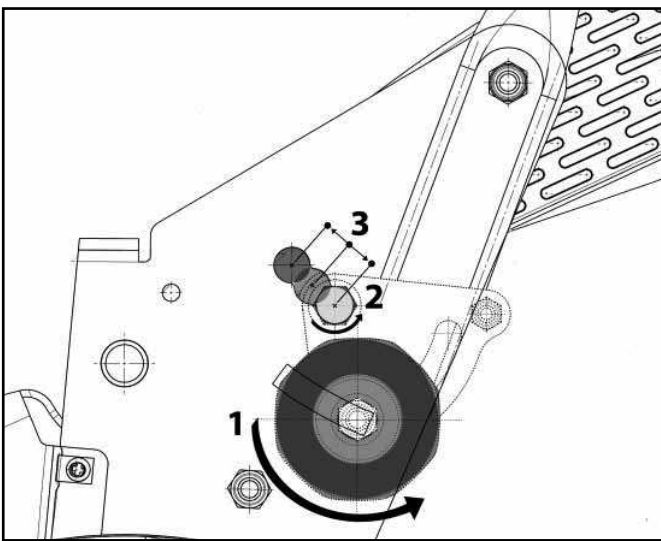
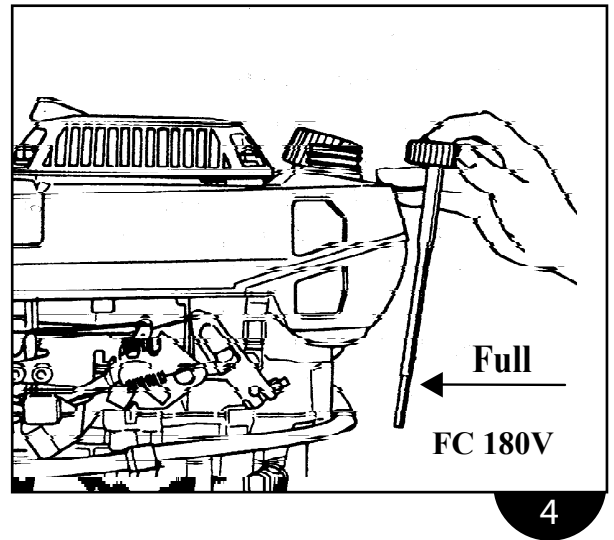
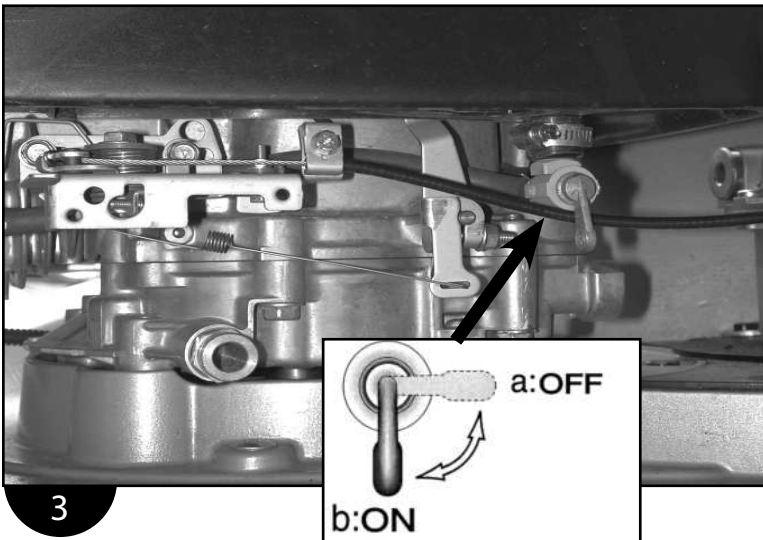
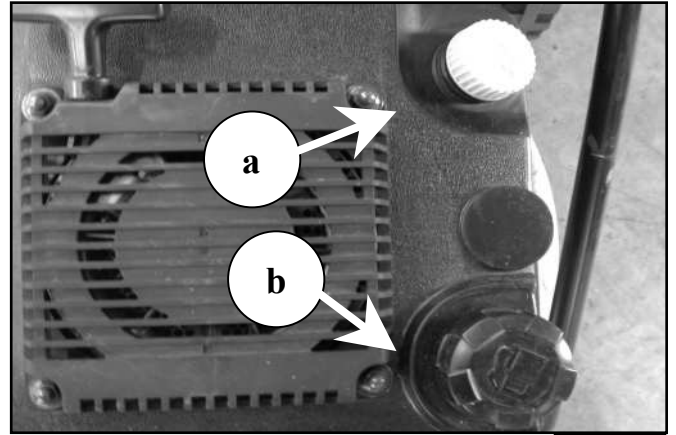
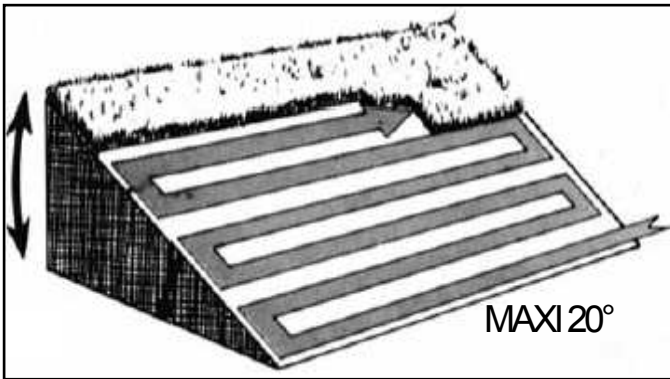

4• IMMAGINI



7

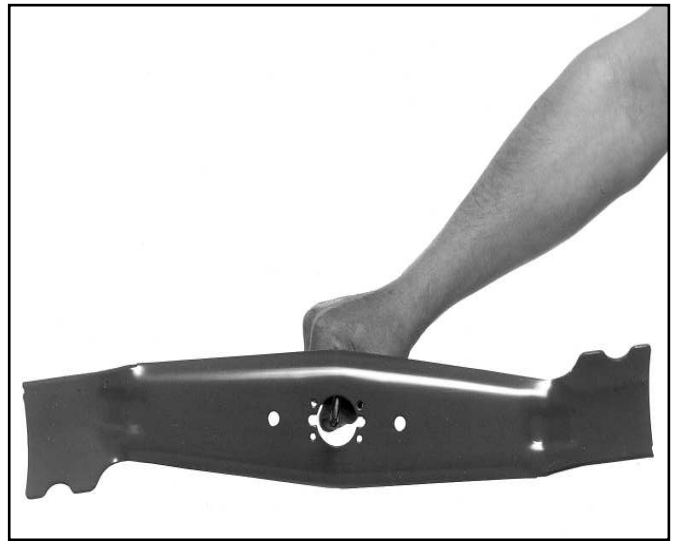

8

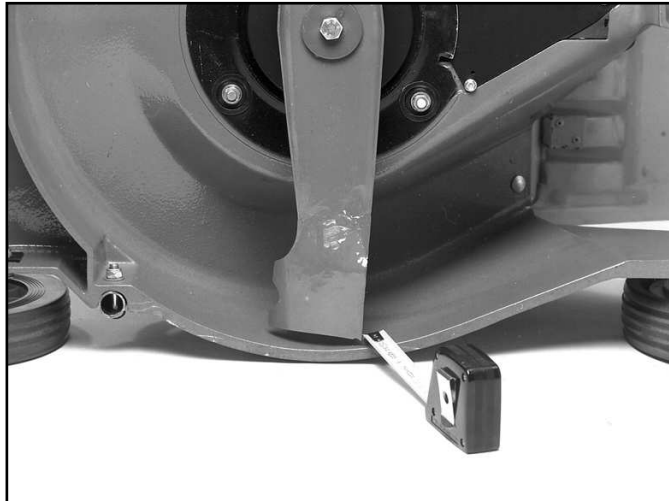

9

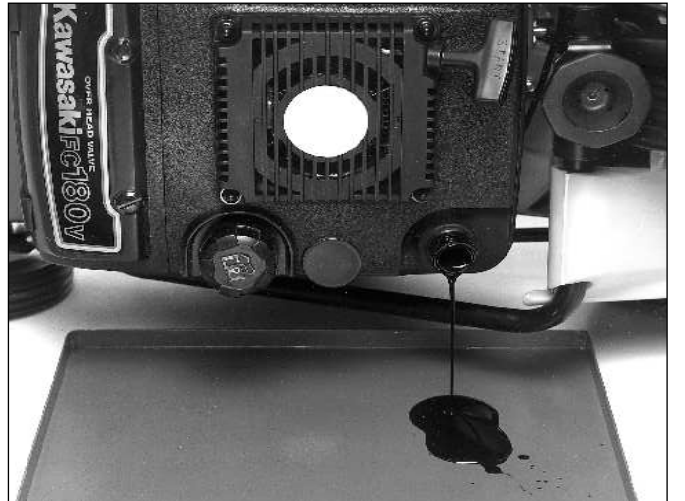

10

Kawasaki

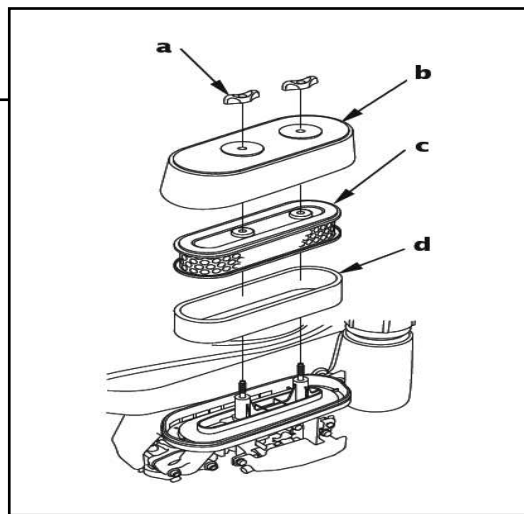
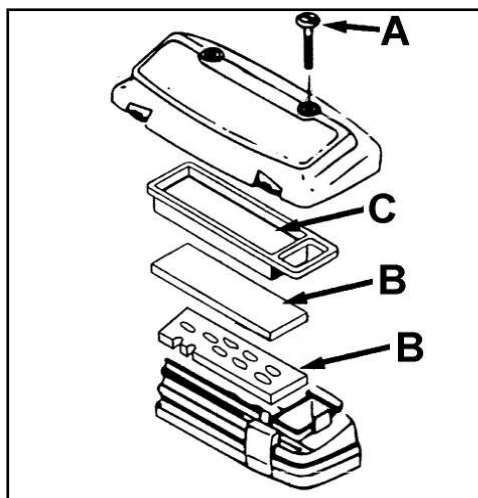

11

Honda

5• CARATTERISTICHE TECNICHE

| | LKX | LH |
|---|--|--|
| Versione | Avanzamento a trasmissione idraulica e sistema di lama disinnestabile | Avanzamento a trasmissione idraulica e sistema di lama disinnestabile |
| | Con bloccaggio del differenziale | Senza bloccaggio del differenziale |
| Motore | KAWASAKI FC 180 V 4 tempi OHV | HONDA GXV 160 4 tempi OHV |
| Cilindrata | 182 cm ³ | 163 cm ³ |
| Corsa | 50 mm | 45 mm |
| Alesaggio | 68 mm | 68 mm |
| Potenza mass. misurata all'uscita dell'albero | 6 CV / 4,4 kW a 3600 giri/min | 4.3 CV / 3,2 kW a 3600 giri/min |
| Regime massimo d'utilizzo | 2800 min -1 | 2800 min -1 |
| Olio motore | SAE 30 o SAE 10W30 (0.65l) | SAE 30 o SAE 10W30 (0.65l) |
| Dispositivo d'avviamento | A ritorno automatico | A ritorno automatico |
| Decompressore | Meccanico | Meccanico |
| Regolatore | Meccanico | Meccanico |
| Capacità del serbatoio | 2,5 l | 1,8 l |
| Carburante | Benzina senza piombo | Benzina senza piombo |
| Carburatore | A galleggiante con farfalla starter | A galleggiante con farfalla starter |
| Raffreddamento | Ad aria | Ad aria |
| Filtro ad aria | Cartuccia carta più prefiltro | Cartuccia carta più prefiltro |
| Accensione | Elettronica | Elettronica |
| Candela | Resistore - Basetta Ø 14 mm x 19 mm - rif : 3861 | Resistore - Basetta Ø 14 mm x 19 mm rif : 3861 |
| Distanza fra gli elettrodi | 0,75 mm | 0,75 mm |
| Sicurezza lama | Cinghia | Cinghia |
| Arresto lama | Inserimento freno lama | Inserimento freno lama |
| Lama | Riferimento ETESIA TZ53N | Riferimento ETESIA TZ53N |
| Larghezza di taglio | 53 cm | 53 cm |
| Altezza di taglio | Messa a punto su ogni ruota in 5 posizioni 25, 40, 55, 70, 85 mm | Messa a punto su ogni ruota in 5 posizioni 25, 40, 55, 70, 85 mm |
| Ingombro (LxIxh) Manubrio ripiegato : Manubrio in posizione di lavoro : | 1040 mm x 575 mm x 710 mm 1700 x 575 x 1070 mm | 1040 mm x 575 mm x 710 mm 1700 x 575 x 1070 mm |
| Diametro delle ruote | Ruote anteriori Ø 225 mm / 55 mm Ruote posteriori Ø 310 mm / 55 mm | Ruote anteriori Ø 225 mm / 55 mm Ruote posteriori Ø 310 mm / 55 mm |
| Peso | 76 kg | 75 kg |
| Capacità del sacco raccogliërba | 85 l | 85 l |
| Velocità di avanzamento | A 1 : da 0 a 3,0 Km/h A 2 : da 0 a 4,0 Km/h A 3 : da 0 a 5,5 Km/h R 1 : da 0 a 4,0 Km/h | A 1 : da 0 a 3,0 Km/h A 2 : da 0 a 4,0 Km/h A 3 : da 0 a 5,5 Km/h R 1 : da 0 a 4,0 Km/h |
| Livello di pressione acustica al posto di guida * | 86 dB(A) | 84 dB(A) |
| Livello vibrazioni sul manubrio ** | 3,4 m/s ² | 4 m/s ² |

* Norme di riferimento per le misure = EN 836

** Norme di riferimento per le misure = EN 836, EN 1033

6• PREPARAZIONE E MESSA IN FUNZIONE

MANUBRIO

- Tirate all'indietro il manubrio in posizione lavoro.
 - Girate i blocchi di tenuta del manubrio ed avvitate i bulloni.
- Il manubrio può essere regolato in tre posizioni.
- Svitare le manopole-dado (vedi 1 immagine 5 pagina 8) e togliete i blocchi del manubrio.
 - Afferrate il manubrio dalla parte alta e spingetelo verso la parte anteriore della tosaerba.
 - Per mezzo di 2 chiavi da 13 mm, allentate i 2 bulloni perni (vedi 3 immagine 5 pagina 8) dei triangoli di tenuta del manubrio, spostateli nella posizione desiderata (3 posizioni possibili) e poi avvitateli.
 - Portate il manubrio nella sua nuova posizione di lavoro.
 - Riposizionate i blocchi a fine corsa sul manubrio e riavvitate le manopole a dado.

PREPARAZIONE DEL MOTORE



ATTENZIONE PERICOLO ! La benzina è altamente infiammabile.

- Non fumate mentre fate rifornimento di carburante. Il riempimento del serbatoio deve sempre essere effettuato a motore fermo.
- Non togliete mai il tappo del serbatoio del carburante quando il motore è in funzione.
- Se si è sparso del carburante, non tentate di avviare il motore, allontanate la macchina dalla zona di spargimento ed evitare di provocare qualsiasi fiamma prima che i vapori di carburante non siano evaporati.
- Rimettete correttamente a posto i tappi del serbatoio del carburante e della tanica di riserva.
- Quando riempite il serbatoio, fate attenzione che il liquido non trabocchi. Se nonostante queste precauzioni un po', di carburante dovesse fuoriuscire :
 - a) Asciugate scrupolosamente tutti i pezzi bagnati.
 - b) Avviate il motore solo quando siete sicuri che tutto il carburante versato sia completamente eliminato.



Il carburante è altamente infiammabile. Non fumate durante il rifornimento o lo svuotamento del serbatoio.



Non aggiungete olio alla benzina ! L'aggiunta di un conservatore di carburante, commercializzato con il rif. 26769, consente di conservare il carburante fino a 6 mesi.

PRIMA DI AVVIARE IL MOTORE

OLIO MOTORE

- Per motivi di trasporto, la coppa dell'olio della vostra tosaerba non contiene olio. Non fate mai girare il motore senza olio anche per un breve periodo.



Prima di avviare il motore, fate rifornimento d'olio, utilizzate sempre olio di eccellente qualità (classificato "Servizio da SD a SG" e con viscosità SAE 30 o SAE 10W30).

- Sistemate la tosaerba in una zona orizzontale e sgombra.
- Togliete il tappo/astina di livello (vedi a immagine 2 pagina 8), e versate lentamente l'olio.
- La capacità della coppa dell'olio è di 0,65 l.
- Inserite l'astina nel tubo di riempimento e mettete il tappo senza avvitare.
- Togliete l'astina. La traccia lasciata sull'astina deve arrivare al segno [FULL] (vedi immagine 4 pagina 8). Se necessario, rabboccate.
- In caso di eccesso, eliminate subito l'olio in più, inclinando la tosaerba sul lato. Non riempite mai la coppa dell'olio oltre al segno [FULL] dell'astina.
- Quando il livello è corretto, riavvitate il tappo.

- Una volta raggiunto il livello voluto, riavvitate il tappo prima di avviare il motore.
- Fate in seguito rifornimento di carburante senza piombo. Per il riempimento del serbatoio, svitate il tappo (vedi b immagine 2 pagina 8). Utilizzate sempre carburante 'fresco'.
- Acquistate solo la quantità di carburante sufficiente per 1 mese e conservatela in una apposita tanica.
- La capacità del serbatoio è di 1,8 lt per il modello LH e di 2,5 lt per il modello LXX. Evitate di rovesciare della benzina e fate in modo di non riempire troppo per evitare una fuoriuscita : lasciate circa 1,5 cm di spazio sotto il collo del tappo per consentire la dilatazione del carburante.

AVVIAMENTO E ARRESTO DEL MOTORE



Prima dell'utilizzo, eseguite sempre un controllo visivo per essere sicuri che la lama di taglio, le sue viti di fissaggio e l'accoppiamento non siano né consumate, né danneggiate. Verificate anche il bloccaggio del manubrio e il buon serraggio delle manopole a dado del suo fissaggio inferiore.

- Prima di accendere il motore, verificate sempre il livello dell'olio. Togliete l'astina e pulitela con un panno pulito, così come il contorno del tubo di riempimento. Inserite l'astina nel tubo di riempimento e mettete il tappo senza avvitare. Togliete nuovamente l'astina e verificate il livello. Fate un rabbocco dell'olio se questo non raggiunge il segno [FULL], quindi fate il pieno di carburante per evitare di dover aggiungere della benzina a motore caldo durante il lavoro.
- Assicuratevi che la lama sia montata correttamente e serrata.
- Fate rifornimento solo all'esterno e non fumate durante questa operazione.
- Non lasciate mai girare il motore in un locale chiuso nel quale potrebbe accumularsi il monossido di carbonio, sostanza pericolosa.
- Avviate la tosaerba su una superficie pulita. Non inclinatela mai, nemmeno per avviare il motore, né tanto meno quando la lama è in rotazione.
- Accertatevi che il comando frizione-freno della lama e il comando di avanzamento non siano azionati.

AVVIAMENTO MOTORE

- Aprite il rubinetto del carburante (vedi immagine 3 pagina 8).
- Spostate la leva dell'acceleratore nella posizione [N] (la farfalla dello starter si chiude automaticamente).
- Mettetevi a destra del manubrio, dietro alla macchina.
- Tirate lentamente l'impugnatura dell'avviamento fino a sentire la compressione del motore.
- Tornate alla posizione di partenza prima di tirare energicamente l'impugnatura dell'avviamento al fine di avviare il motore. Riaccompagnate l'impugnatura verso l'avviamento.
- Quando il motore è in funzione, spostate la leva dell'acceleratore sulla posizione [MAXI].



L'astina dell'olio deve essere avvitata fino in fondo quando il motore gira. Non togliete mai il tappo del serbatoio e non aggiungete della benzina quando il motore è in funzione o quando è caldo.

AVVIAMENTO MOTORE CALDO



Per rimettere in marcia un motore che aveva appena arrestato, il ricorso allo starter a freddo non è generalmente necessario.

ARRESTO DEL MOTORE

- Portate la leva dell'acceleratore sulla posizione [STOP].
- Chiudete il rubinetto del carburante.



Non modificate le regolazioni d'origine del motore ; non fate funzionare il motore in sovraregime. In caso di errata regolazione, rivolgetevi al vostro Specialista autorizzato da ETESIA.

7• ISTRUZIONI PER L'USO

REGOLAZIONE DELL'ALTEZZA DI TAGLIO



Effettuate sempre queste regolazioni con il motore e la lama in arresto !

- Tenete fermamente la leva di regolazione, stringete la leva per assicurarne lo sblocco, girate la levetta verso la posizione auspicata (5 posizioni possibili), quindi allentate la presa sulla leva per permettere la chiusura della levetta (vedi immagine 6 pagina 8).

Nell'utilizzo normale le 4 ruote devono essere regolate alla stessa altezza. Tuttavia, la regolazione separata di ogni ruota permette di adattare il taglio ad un'eventuale irregolarità, per esempio tra l'erba e un vialetto posizionato su un livello inferiore, pur conservando una tosatura perfettamente orizzontale.



TAGLIO



Indossate sempre scarpe robuste e pantaloni. Sgombrate il prato da eventuali oggetti che possano procurare danni quali (pietre, legni, vecchi ferri, fili, ossi, plastiche, ecc).



Non mettete mai né mani né piedi sotto la tosaerba quando il motore è in funzione. Indossate sempre una protezione acustica.

INNESTO FRENO LAMA

- Questo elemento di sicurezza governa la rotazione della lama della vostra tosaerba semovente. La trazione della macchina può essere utilizzata indipendentemente dalla rotazione della lama, in particolar modo per gli spostamenti al di fuori della superficie da tagliare e il suo motore può essere mantenuto in moto durante lo svuotamento del cesto di raccolta.

UTILIZZO



Prima di innestare la lama, assicuratevi che il motore sia sufficientemente caldo e giri al regime massimo.

- Mettetevi dietro al manubrio in posizione di lavoro e mantenete i piedi lontani dalla lama di taglio.
- Spingete in avanti la leva di chiusura in rossa e mantenetela ferma.
- Abbassate la leva di comando della frizione lama, spostatela indietro e portatela contro il manubrio. Contemporaneamente rilasciate la leva di chiusura. La lama resterà innestata dopo il rilascio della leva fino a quando la leva di sicurezza sarà mantenuta contro il manubrio.



Non innestate la lama quando questa si trova parzialmente bloccata da erba troppo alta e non tagliata, perché in questo caso potrebbe essere impossibile metterla in rotazione.

ARRESTO DELLA LAMA

- Rilasciate l'archetto di sicurezza. La lama si disinnesterà e si frenerà automaticamente. Il tempo d'arresto dovrà essere inferiore a 3 secondi.



Rilasciate la leva della frizione lama per verificare l'arresto istantaneo della lama di taglio.

SELEZIONE DELLA VELOCITA' DI AVANZAMENTO

MESSA IN MOTO, SOSPENSIONE DELL'AVANZAMENTO E DELLA MARCIA INDIETRO

- La trasmissione idraulica permette di adattare l'avanzamento della tosaerba a tutte le condizioni di taglio e di utilizzo grazie ad una variazione progressiva della velocità, controllata dalla leva di comando d'avanzamento.

- Il variatore di velocità permette di adattare l'avanzamento della tosaerba a tutte le condizioni di taglio e di utilizzo, grazie alla variazione graduale della velocità.
 - Selezionate la posizione 1 quando le condizioni di tosatura lo richiedono : erba alta, folta o bagnata, terreno in pendenza.
 - Selezionate una marcia più rapida (posizione 2 o 3) se le condizioni di tosatura lo permettono : erba asciutta, né troppo alta, né troppo densa, terreno piano. Lo stato della superficie da tagliare indurrà l'operatore nella scelta della velocità ottimale.

Selezione della posizione di velocità di avanzamento

- Portate il selezionatore di velocità nella posizione corrispondente alla posizione di velocità scelta (1, 2 o 3).

COMANDO ACCELERATORE

Per avanzare

- Agite sulla leva di comando d'avanzamento. La velocità d'avanzamento è massima quando la leva di comando è portata contro il manubrio; sarà tanto più ridotta quanto più la leva di comando sarà allontanata dal manubrio.
- Per arrestare, rilasciate la leva di comando d'avanzamento.

Per indietreggiare

- Lasciate la leva di comando d'avanzamento, inserite il selezionatore di velocità per sbloccare l'arresto di fine corsa e tiratelo indietro. La velocità d'arretramento è massima quando il selezionatore di velocità è mantenuto sull'arresto di fine corsa posteriore, e sarà tanto più ridotta se il selezionatore di velocità sarà riaccomagnato verso la posizione 1.
- Per arrestare, lasciate il selezionatore di velocità. Si bloccherà automaticamente nella posizione d'avanzamento 1, cosa che vi permetterà di ripartire direttamente in marcia avanti con un semplice azionamento della leva di comando d'avanzamento.



Siate particolarmente prudenti quando utilizzate la retromarcia. Fermate la lama di taglio, non lasciatevi sorprendere dal movimento della macchina.

Comando di blocco del differenziale (modello LKX)

Il differenziale può essere bloccato per evitare lo slittamento di una delle ruote motrici e migliorare la motricità in pendenza o su erba umida.

- Mettete la leva di comando di blocco del differenziale sulla posizione [1].
- Portate la leva di comando di blocco del differenziale sulla posizione [0] per ritornare in configurazione attiva del differenziale e ottenere migliore maneggevolezza.

Spostamento della tosaerba a motore spento

- Girate il comando della valvola del by-pass in posizione aperta [0].
- Non dimenticate di richiudere la valvola (posizione [1]) per poter utilizzare il comando d'avanzamento della tosaerba.

GESTIONE DELLA TOSAERBA PER TAGLIARE

- Mettete la leva di comando dei gas sulla posizione [MAX].
- Innestate la lama di taglio (doppio comando di sicurezza).
- Innestate l'avanzamento agendo sulla leva di comando d'avanzamento.



Non toccate la lama in rotazione. Fate particolarmente attenzione quando cambiate senso di marcia sui terreni in pendenza. Non tagliate mai in discesa, ma al contrario restando in una posizione parallela a quest'ultima (vedi immagine 1 pagina 8). Restate sempre ad una idonea distanza dal piatto di taglio del tosaerba.



Spegnete il motore e staccate il cappuccio della candela prima di rimuovere eventuali inceppamenti o di lavorare sotto il piatto di taglio.

7• ISTRUZIONI PER L'USO

- In caso d'impossibilità ad arrestare il motore con il comando principale, chiudete il rubinetto del carburante (questa procedura provocherà l'arresto del motore entro 3 minuti).

TAGLIO CON IL CESTO DI RACCOLTA



Tagliate preferibilmente quando l'erba è asciutta. In caso di umidità o di altezza eccessiva dell'erba, effettuate due passaggi : tagliate una prima volta nella massima posizione onde evitare di sovraccaricare la tosaerba, quindi passate all'altezza desiderata.

MANUTENZIONE DEL SISTEMA DI TAGLIO



Prima di ogni utilizzo,verificate che la lama, le viti di fissaggio della lama ed il gruppo di taglio non siano usurati né danneggiati. Sostituite le lame deformate o usurate oltre le tacche d'usura (piccole intaccature nelle estremità della lama).

- Qualsiasi urto contro un ostacolo o usura anormale può provocare uno squilibrio ed il danneggiamento dei cuscinetti, se non addirittura di tutto il motore. In questo caso, non sarà applicata la garanzia. Utilizzate una lama nuova piuttosto di rischiare un guasto del motore dovuto ad una mancanza eccessiva d'equilibrio di una lama mal equilibrata.
- Verificate regolarmente il bilanciamento della lama (vedi immagine 8 pagina 9).

SOSTITUZIONE DELLA LAMA

- In caso d'urto della lama, quest'ultima deve essere obbligatoriamente sostituita.
- Microfessure provocate dall'urto possono provocare l'ulteriore rottura.



Munitevi di un paio di guanti spessi per evitare ogni tipo d'incidente legato all'uso della lama, estremamente tagliente sulle parti affilate.

- Scollegate il cappuccio della candela ed allentate i bulloni di fissaggio della lama.
- Sostituite la lama. Senso di montaggio : «alette» verso il motore.
- Utilizzate solo lame originali ETESIA previste per questa tosaerba (rif. TZ53N).



Fate in modo che le due estremità di taglio girino su uno stesso piano.

- Misurate la distanza tra l'estremità della lama ed il limite inferiore del telaio. Questa distanza deve rimanere identica quando fate passare l'altra estremità della lama al punto di misura (vedi immagine 9 pagina 9) e non deve essere inferiore a 3 mm.
- L'albero motore fa avanzare la lama per mezzo dell'innesto freno lama.

In caso di urto violento, fate verificare il sistema di fissaggio della lama dal vostro riparatore autorizzato ETESIA.



Verificate regolarmente lo stato del pattino del freno della lama e la tensione della cinghia.

POSIZIONAMENTO DEL CESTO DI RACCOLTA

- Togliete l'inserto del carter.
- Sollevate il deflettore e posizionate il rinforzo del cesto di raccolta nei 2 ganci situati sulla parte posteriore della tosaerba, quindi appoggiate la piastra/deflettore di sicurezza sul cesto di raccolta.
- Quando tagliate l'erba con il cesto, abituatevi a valutare il suo massimo riempimento, lo stato di vibrazione del suo telo antipolvere vi aiuterà. Interrompete il taglio prima che l'erba inizi ad accumularsi sotto il piatto di taglio.

SVUOTAMENTO DEL CESTO RACCOGLIERBA

- Fermate la lama e attendete il suo arresto completo.
- Sollevate il deflettore e staccate il cesto di raccolta afferrando la sua impugnatura.
- Svuotate il cesto di raccolta versando il suo contenuto dell'apertura frontale.

TOSATURA CON ESPULSIONE POSTERIORE

Per la tosatura sporadica d'erba alta, potete utilizzare la vostra tosaerba senza il dispositivo di raccolta.



Lo scudo/deflettore di sicurezza è concepito per proteggervi. Lo stesso si riposiziona automaticamente. Non dovete sollevarlo che il tempo necessario al distacco del cesto. Non utilizzate mai la tosaerba se lo scudo/deflettore non è in posizione. Non smontatelo per nessuna ragione.

Consiglio : Dopo un primo passaggio in posizione alta, potete reinstallare l'inserto del carter (configurazione mulching) e terminare l'operazione di tosatura con un secondo passaggio all'altezza di taglio appropriata.

TOSATURA CON INSERTO (CONFIGURAZIONE MULCHING)

- Montaggio dell'inserto del carter : inserite l'estremità del carter nell'apposito scomparto situato nella parte posteriore sotto il piatto di taglio poi serrate il clip di tenuta nell'apposita zona situata sull'alloggiamento del piatto di taglio (vedi immagine 7 pagina 9).
- Adattate l'altezza di taglio all'altezza ed alla densità dell'erba da tosare e alle condizioni climatiche.
- Osservate la superficie tosata : dovrebbe essere priva di erba tagliata depositata in superficie. Qualora fossero visibili tracce d'erba, occorrerà aumentare l'altezza di taglio fino a ottenere il risultato desiderato.



Qualora, per un'operazione di manutenzione o di controllo, fosse necessario inclinare il tosaerba, fate attenzione ad inclinarla sul lato che permette al carburatore di stare in alto.



Prima di qualsiasi intervento di manutenzione, staccate il cappuccio della candela e chiudete il rubinetto del carburante.

La migliore manutenzione consiste innanzi tutto nella pulizia regolare della tosaerba dopo ogni taglio (piatto lama, ruote, trasmissione, ecc.).

PULIZIA DEL SISTEMA DI TAGLIO

- Non utilizzate mai una idropulitrice.
- Dopo aver arrestato e lasciato raffreddare il motore, staccate il sacco di raccolta e alzate la tosaerba sul lato destro, di modo che il carburatore sia rivolto verso l'alto.
- Pulite la tosaerba e in particolare la parte interna del piatto di taglio. Togliete i residui di erba tagliata con un raschietto ed una spazzola.
- Non indirizzate mai il getto di una idropulitrice verso gli organi di trasmissione o il motore.
- Nel caso utilizzaste un getto d'acqua, soprattutto nel caso di idropulitrice, fate attenzione a non dirigere l'acqua su elementi del motore quali : carburatore, filtro aria, accensione, marmitta.
- Far funzionare il motore e gli elementi di trasmissione dopo l'operazione di pulizia, al fine di eliminare l'acqua penetrata negli elementi di rotazione.
- Inserite diverse volte la lama onde asciugare gli elementi di frenatura.

MANUTENZIONE DEL MOTORE



Prima di ogni intervento di manutenzione e per evitare qualsiasi rischio d'avvio accidentale della tosaerba, togliete il cappuccio della candela. Cambiate l'olio del motore all'esterno (all'aria aperta).

CAMBIO OLIO MOTORE

- Il primo cambio dell'olio deve essere realizzato dopo le prime 5 ore di funzionamento. Queste ore devono essere considerate come un periodo di rodaggio durante il quale il motore non deve essere usato in modo troppo intenso.
- In seguito, i cambi dell'olio devono essere eseguiti ogni 50 ore o una volta all'anno. In caso d'uso della tosaerba in condizioni difficili (temperatura ambiente e carico elevati), si dovrà procedere a cambi olio più frequenti.



Attenzione all'olio caldo svuotato.

METODO CAMBIO OLIO

- Chiudete il rubinetto della benzina e fate girare il motore finché il serbatoio del carburatore è vuoto.
- Con il motore ancora caldo, svuotate l'olio dall'imbocco di riempimento. Il deflusso dell'olio sarà molto più facile che a freddo.
- Rimuovete l'asta indicatrice livello olio ed adagiate lateralmente la tosaerba (vedi immagine 10 pagina 9).
- Recuperate l'olio usato in un recipiente alla sua uscita dal tubo di riempimento.

Depositare l'olio usato in una stazione autorizzata al recupero.

- Riposizionate la tosaerba sulle sue ruote, pulite accuratamente l'asta indicatrice livello olio e la superficie del tubo del riempimento e rifate il pieno d'olio (vedi capitolo 'Preparazione del motore' pagina 11).

CANDELA

- Pulite periodicamente gli elettrodi e verificate la loro distanza per mezzo di uno spessore (0,7 - 0,8 mm). Non esitate a sostituire una candela usurata. Sostituite la candela ogni 100 ore. Utilizzate solo candele originali ETESIA previste per questi motori (rif. 3861).

FILTRO ARIA CON CARTUCCIA + PREFILTRO IN SCHIUMA (IMMAGINE 11 PAGINA 9)

E' inevitabile che delle impurità entrino nel filtro dell'aria. Ecco perché, dovete assolutamente pulirlo regolarmente ogni 25 ore d'utilizzo o ad intervalli più vicini in caso d'utilizzo della tosaerba in un ambiente polveroso.

- Allentate le viti [a] e togliete il coperchio [b].
- Pulite accuratamente il coperchio. Togliete con precauzione la cartuccia carta [c] e gli elementi del prefiltro [d]. Sostituite detti elementi, se danneggiati.
- Lavate gli elementi del prefiltro con un detergente e dell'acqua poi asciugateli completamente.
- Oliate gli elementi del prefiltro e strofinateli con la mano per distribuire correttamente l'olio ed eliminare qualsiasi eccedenza dello stesso.
- Pulite la cartuccia in carta picchiettandola delicatamente su una superficie piana o sostituirla, se danneggiata.



Non utilizzate solventi, benzina o aria compressa per pulire il filtro ad aria. Non oliate la cartuccia in carta.

- Rimontate gli elementi filtranti [d] e [c], reinstallate il coperchio [b] e riavvitare le viti o i dadi [a].

SISTEMA DI RAFFREDDAMENTO E CARBURATORE

- Togliete regolarmente i resti d'erba che si sono accumulati attorno all'avviamento.
- Togliete l'erba accumulatasi nella griglia d'aerazione e nel circuito del motore. Verificate l'efficacia del raffreddamento del motore.
- Mantenete il collegamento articolato del carburatore in perfetto stato.

REGOLAZIONE DEI COMANDI A DISTANZA

IMPORTANTE! Verificate regolarmente la corretta regolazione dei cavi dell'innesto della marcia in avanti e della retromarcia, dell'innesto della lama, di blocco del differenziale e dell'acceleratore.

Le eventuali regolazioni possono essere facilmente realizzate spostando i registri delle guaine situate sulle piastre di comando del manubrio (tranne quello del cavo di bloccaggio del differenziale).

- Posizionate l'elemento di comando indicato nella posizione precisata.
- Allentate il bullone e fate scivolare il registro di guaina interessato nel senso appropriato per tendere il cavo, avvitate leggermente il bullone e contrassegnate la posizione dell'arresto di guaina.
- Allentate di nuovo il bullone e liberate il registro sul valore indicato nel senso dell'allentamento del cavo e serrate definitivamente :

Cavo di comando della retromarcia (registro a destra, lato esterno) – selettore di velocità in posizione [1]: movimento di 8 mm.

Cavo di comando della marcia in avanti (registro a destra, lato interno) – selettore di velocità in posizione [1]: movimento di 7 mm.

Cavo di comando dell'innesto della lama (registro a sinistra, lato esterno) – leva di comando dell'innesto freno della lama in posizione rilasciata: movimento di 2 mm.

Cavo di comando di blocco del differenziale (bullone e controdado in uscita dalla scatola) – l'asta di comando in uscita dalla scatola deve spostarsi di 9 mm quando la leva di comando di blocco del differenziale viene messa in posizione [1]. Per verificare la regolazione, togliete il copri-trasmissione (4 viti). Per aggiustare la regolazione, svitate il controdado, avvitate il bullone sull'astina di comando (1 giro = 1,25 mm) per raggiungere il valore di spostamento indicato, quindi riavvitare il controdado e reinstallate il copri-trasmissione.

8• MANUTENZIONE

Cavo acceleratore (registro a sinistra, lato interno) – leva di comando in posizione [N]. Spostate il registro per tendere interamente il cavo e portare il comando lato motore a fine corsa (farfalla di starter chiusa) e restringete il bullone in questa posizione.

VERIFICA DEI DISPOSITIVI DI SICUREZZA

- Verificate regolarmente il buono stato dello scudo/deflettore di sicurezza e del sacco raccogliherba. Fateli sostituire se presentano tracce di danneggiamento.
- Assicuratevi del corretto funzionamento del comando di sicurezza: rilasciate la leva d'innesto della lama per verificare l'arresto istantaneo della lama di taglio.



Se rilevate un'irregolarità di funzionamento, fate subito verificare il sistema di sicurezza dal vostro concessionario ETESIA.

TRASMISSIONE IDRAULICA

- Affidate le operazioni di manutenzione idraulica al vostro concessionario ETESIA.

TRASPORTO



Se la macchina deve essere sollevata o trasportata, spegnete il motore. Lasciatelo raffreddare per almeno 15 minuti prima di caricare il tosaerba in un veicolo. Per precauzione, scollegate il cappuccio della candela.

Non trasportate mai la tosaerba con della benzina nel serbatoio o con il rubinetto della benzina aperto. La tosaerba deve essere tenuta in posizione orizzontale durante il trasporto per evitare delle perdite d'olio o di benzina.

Si consiglia di utilizzare una rampa di carico o di farsi aiutare da qualcuno per caricare e scaricare la tosaerba.

RIPIEGO RAPIDO DEL MANUBRIO

Per ridurre l'ingombro della tosaerba durante il trasporto o il rimessaggio, il manubrio può essere rapidamente ripiegato in avanti.

- Allentate i 2 bulloni e girate i chiavistelli per liberare il manubrio.
- Ripiegate il manubrio in avanti seguendone il movimento.

9• ARRESTO PROLUNGATO – RIMESSAGGIO INVERNALE

- Cominciate a pulire con cura la vostra tosaerba ed in particolare sotto il piatto di taglio.
- Per evitare i depositi di gomma, estraete completamente la benzina dal serbatoio, poi aprite il rubinetto della benzina e svuotate la benzina del serbatoio del carburatore allentando la vite di scarico o lasciando girare il motore fino all'esaurimento del suo contenuto.



Lo svuotamento del serbatoio deve essere realizzato all'esterno (all'aperto). Non fumate.

- Scollegate il cappuccio della candela.
- A motore ancora caldo, svuotate la coppa dell'olio. Rimettete di nuovo l'olio fino al segno [FULL].
- Procedete alla pulizia del filtro aria.
- Smontate la candela e versate un cucchiaino d'olio nel cilindro. Tirate più volte sull'avviamento per distribuire l'olio e proteggere il cilindro e le valvole dalla corrosione. Rimontate la candela.
- Per evitare la formazione di ruggine, chiudete le valvole del motore tirando piano sull'impugnatura dell'avviamento fino ad ottenere una compressione.
- Prima di sistemare la macchina, lasciate raffreddare il motore. Conservate la tosaerba in un locale ben asciutto, su tavole o una lamiera.
- Mettete la leva di comando di blocco del differenziale (LKX) sulla posizione [0].



Per ridurre i rischi d'incendio, tenete la tosaerba e la sua zona di rimessaggio puliti da erba, foglie e grasso, e lontana da ogni dispositivo che potrebbe provocare scintille.

RIMESSA IN FUNZIONE

- Svitare la candela e pulitela con della benzina. Lasciatela asciugare, senza rimontarla.
- Tirate energicamente più volte sull'avviamento per eliminare l'olio in eccedenza nel cilindro.
- Rimontate allora la candela.
- Verificate il livello d'olio, poi fate il pieno di carburante senza piombo.
- Ora, potete riavviare il motore.

Potete ovviamente affidare questo tipo di manutenzione stagionale al vostro concessionario ETESIA.

10• RIPARAZIONE ORDINARIA – GUASTI E RIMEDI

La maggior parte delle anomalie di funzionamento sono dovute a manovre errate, uso improprio della macchina o mancata osservanza degli interventi di manutenzione da noi raccomandati. Se il danno persiste nonostante le verifiche da noi indicate qui di seguito, rivolgetevi al vostro concessionario ETESIA.



Prima di qualsiasi intervento, staccate il cappuccio della candela e chiudete il rubinetto della benzina.

| DISFUNZIONE | ORIGINI PROBABILI | RIMEDI |
|--|--|--|
| Difficoltà d'avvio | Mancanza di carburante | Fare il pieno ed aprire il rubinetto della benzina |
| | Candela incrostata o difettosa | Pulire o sostituire la candela |
| | Eccesso di carburante (motore ingolfato) | Smontare la candela e svuotare il motore tirando sull'avviamento |
| | Filtro dell'aria sporco | Pulire o sostituire il filtro |
| Marcia irregolare, forti vibrazioni | Sbilanciamento della lama di taglio | Bilanciare le lame o sostituirle |
| | Lama di taglio svitata | Riavvitare le viti di fissaggio |
| Cattivo taglio, il sacco raccogliherba si riempie male | Lama smussata | Affilare o sostituire la lama |
| | La lama non gira su un piano orizzontale | Sostituire la lama |
| | Altezza del taglio troppo bassa | Aumentare l'altezza di taglio |
| | Avanzamento troppo rapido | Selezionare una velocità inferiore |
| | Regime motore troppo debole | Posizionare la leva acceleratore sulla posizione [MAXI] |
| Deposito d'erba visibile in superficie dietro la tosaerba | Altezza del taglio troppo bassa | Aumentare l'altezza del taglio |
| | Piatto di taglio ostruito da residui d'erba e di terra | Pulire il piatto |
| Malfunzionamento dell'innesto della lama | Irregolarità del comando a distanza | Regolare la tensione del cavo |
| Selettore di velocità d'avanzamento malfunzionante | Irregolarità di funzionamento del comando a distanza | Regolare i cavi di comando |
| Mancato arresto della tosaerba con leva di avanzamento disinserita | Irregolarità di funzionamento dell'arresto del punto morto | Fare regolare l'arresto del punto morto dal vostro concessionario ETESIA |

IMPORTANTE : In caso di sostituzione dei pezzi, vanno usati soltanto pezzi originali ETESIA. La qualità del lavoro effettuato, la durata della tosaerba e la vostra sicurezza ne dipendono. L'uso di qualsiasi pezzo 'non originale', oltre i rischi incorsi dall'utilizzatore dalla macchina, comporterebbe l'annullamento della garanzia. La società ETESIA declina qualsiasi responsabilità in caso d'incidente dovuto all'uso di pezzi 'non originali'.

11• TABELLA RIEPILOGATIVA DELLA MANUTENZIONE REGOLARE

| Pag. | Elemento | Prima di ogni tosatura | Dopo le prime 5 ore | Ogni 50 ore o ogni stagione | Periodicamente | Osservazioni |
|------|---------------------------|---|-----------------------------------|-----------------------------------|--------------------------------------|-------------------------------------|
| 11 | Olio motore | Verificare il livello e, se necessario, aggiungere olio | Svuotare la coppa | Svuotare la coppa (*) | | Indispensabile per la garanzia |
| 14 | Filtro aria | | | Sostituire la cartuccia | Pulire ogni 25 ore | |
| 14 | Candela | | | Pulire – regolare gli elettrodi | Sostituire se eccessivamente usurata | Sostituire ogni 100 ore |
| 14 | Sistema di raffreddamento | Pulire la zona attorno al silenziatore | | | Verificare e pulire | |
| 15 | Olio idraulico | | Aggiungere olio e pulire il tappo | Aggiungere olio e pulire il tappo | | Consultare il concessionario ETESIA |

Meccanismo di innesto del freno lama

Pulire almeno una volta all'anno

In condizioni gravose (lungi periodi di utilizzo continuato, erba molto alta, bagnata...) pulire più frequentemente

(*) Ogni 25 ore se la tosaerba viene utilizzata in condizioni difficili (polveri, calore, stress).

12• GARANZIA

DEFINIZIONI

- Rivenditore, rivenditore autorizzato : Distributore sotto contratto con ETESIA per la vendita e la manutenzione di apparecchiature di tale marca.
- Utilizzatore, acquirente: persona fisica o morale, impresa, ente o associazione che abbia acquistato legalmente, presso un rivenditore, un'apparecchiatura ETESIA nuova o d'occasione.
- Uso domestico : utilizzo di un'apparecchiatura su terreni privati, appartenenti all'utilizzatore e destinati al suo proprio uso esclusivo (parte privata di residenza principale, di residenza secondaria, frutteto...).
- Uso professionale : utilizzo di un'apparecchiatura ETESIA a titolo oneroso o meno su terreni collettivi, pubblici, appartenenti ad un'impresa la cui attività non è legata alla manutenzione di spazi verdi (ospedali, associazioni, istituti scolastici...) oppure su terreni privati di proprietà di terzi.
- L'utilizzatore compila il modulo di garanzia o di messa in servizio senza dimenticarsi d'indicare qual è l'uso che verrà fatto dell'apparecchiatura. Questa dichiarazione implica la propria responsabilità e dal quel momento fa decorrere la durata della garanzia contrattuale applicata.
- ETESIA si riserva la possibilità di annullare qualsiasi diritto relativo alla garanzia contrattuale oltre il primo anno se è stato appurato che l'uso fatto dell'apparecchiatura non dovesse corrispondere a quello dichiarato sul modulo rispedito al momento della messa in servizio.
- Pezzi di usura : pezzi che diventano inevitabilmente inadatti ad un corretto funzionamento dell'apparecchiatura in seguito al suo normale utilizzo e la cui sostituzione è programmata nel quadro di manutenzione regolare dell'apparecchiatura.
- Uso normale : utilizzo dell'apparecchio nel rispetto di tutte le istruzioni (comprese quelle di sicurezza e di manutenzione) fornite nel manuale d'uso.

CONDIZIONI GENERALI DI GARANZIA

- Oltre alla garanzia legale, ETESIA offre una garanzia contrattuale. In linea generale, la garanzia ETESIA riguarda la sostituzione gratuita dei pezzi divenuti inutilizzabili a causa di un difetto di materiale, di fabbricazione o di progettazione. Questa garanzia è applicabile al prodotto così come uscito dalla fabbrica.
- Il trasportatore è il solo responsabile dei danni dovuti al trasporto. E' comunque responsabilità del destinatario, in caso di difetti alla consegna, di formulare delle precise riserve scritte sul documento di consegna, di farle controfirmare dal conducente e di confermarle per iscritto entro 48 ore tramite raccomandata con ricevuta di ritorno da inviare sia a ETESIA che al trasportatore.
- Le istruzioni d'uso, consegnate insieme ad ogni apparecchiatura, contengono tutte le informazioni relative all'utilizzo normale dell'apparecchiatura stessa. Qualsiasi utilizzo diverso da quelli previsti e descritti nelle istruzioni d'uso potrebbe rivelarsi pericoloso per l'utilizzatore, ridurre il ciclo di vita dell'apparecchiatura ed esonerare ETESIA da qualsivoglia responsabilità.

GARANZIA CONTRATTUALE

- La garanzia contrattuale ETESIA viene accordata per la durata di 1 anno in caso di uso professionale o per una durata di 3 anni in caso di uso domestico a partire dalla data di acquisto dell'apparecchiatura e sempre che vengano rigorosamente rispettate le seguenti condizioni :
 - 1) Le indicazioni delle presenti istruzioni d'uso devono essere rispettate.
 - 2) La scheda di messa in servizio o il modulo di garanzia (a seconda dell'apparecchiatura) è stata rispedita a ETESIA immediatamente dopo l'acquisto o compilata sul sito extranet.
 - 3a) Per le apparecchiature che dispongono di una scheda di messa in servizio, deve essere eseguita una revisione obbligatoria (gratuita ad esclusione di fluidi, filtri e pezzi d'usura) al termine di un periodo la cui durata è indicata nella tabella di manutenzione. La garanzia contrattuale decade se questa revisione obbligatoria non è stata effettuata al termine del periodo indicato.
 - 3b) Per le apparecchiature che dispongono di un modulo di garanzia, si consiglia una revisione al termine di un periodo la cui durata è indicata nella tabella di manutenzione.
 - 4) Per richiedere la presa in consegna di una riparazione in garanzia, l'acquirente si rivolgerà prima ad un rivenditore autorizzato ETESIA. Se ciò dovesse rivelarsi impossibile, potrà anche rivolgersi direttamente a ETESIA che gli indicherà una soluzione alternativa.
 - 5) Solo le riparazioni effettuate nelle officine di un rivenditore autorizzato ETESIA possono essere oggetto di una richiesta di presa in garanzia.
 - 6) Qualsiasi difetto di materiale, di fabbricazione o di progettazione riconosciuto come tale da ETESIA verrà preso in consegna (pezzi e mano d'opera) da ETESIA secondo il listino applicabile al rivenditore autorizzato. Sarà dovere del rivenditore di far beneficiare l'utilizzatore della totalità

della garanzia che gli sarà stata accordata da ETESIA. Se così non fosse, la responsabilità del rivenditore sarà totale ed ETESIA si riserva il diritto di annullare la propria decisione senza alcun indennizzo né preavviso. Il trasporto dell'apparecchiatura o dei pezzi rimane a carico dell'utilizzatore.

- 7) Qualsiasi intervento realizzato nel quadro della garanzia, in particolare nel caso di sostituzione di pezzi, non potrà dar luogo ad una nuova data di validità del periodo di garanzia.
- 8) In caso di sostituzione di pezzi in garanzia, ETESIA si riserva il diritto di utilizzare o di fornire al rivenditore autorizzato dei pezzi nuovi o d'occasione. I pezzi sostituiti a titolo gratuito ritornano proprietà di ETESIA, e dovranno esserle restituiti su semplice richiesta. ETESIA si riserva il diritto di rifiutare la richiesta di garanzia se i pezzi non possono essere restituiti, per qualsivoglia ragione.
- 9) Questa garanzia non copre comunque i pezzi che sono divenuti inutilizzabili a seguito di una riparazione non conforme, del mancato rispetto della manutenzione regolare indicata nel manuale d'uso oppure a seguito di una normale usura.

Ecco un elenco non completo dei pezzi d'usura : Candelette di pre-riscaldamento e di accensione, filtri, tubo di scarico, raccordi, membrane, lama(e), elementi di accoppiamento della lama, cinghie, frizione, batteria, elettrolito della batteria, cavi di comando, guaine, condotto del carburante, tubi, liquido di raffreddamento, fluidi di lubrificazione e idraulici, carburante, sedile, capottature, protezioni o griglie del raccogliherba, armatura del raccogliherba, paraspruzzi, pneumatici, rivestimento del pedale, rivestimento del predellino, rullo anti-scalpo, asse del rullo, ecc.
- 10) Il diritto all'insieme della garanzia viene annullato nei seguenti casi :
 - Per eventuali danni causati dal mancato rispetto delle indicazioni d'uso, di sicurezza, di manutenzione o di immagazzinamento, come descritte nelle presenti istruzioni d'uso. ETESIA declina qualsiasi responsabilità, in particolar modo quella civile, per eventuali danni derivanti da un utilizzo diverso da quelli descritti nel presente manuale d'uso.
 - Per danni causati da un incidente o da una collisione.
 - A seguito di una modifica allo stato generale dell'apparecchiatura e/o all'utilizzo di pezzi non originali se questo è all'origine del danno.
 - In caso d'intervento sull'apparecchio da parte di officine diverse da quelle della rete di rivenditori autorizzati ETESIA.
- 11) In caso di cambio del proprietario dell'apparecchiatura, la scadenza della garanzia ancora in essere può essere trasferita al nuovo proprietario se quest'ultimo ne ha fatto richiesta scritta al Servizio Post-Vendita di ETESIA. Così facendo, il nuovo proprietario conferma di aver ricevuto le istruzioni d'uso e le condizioni di garanzia insieme all'apparecchiatura e di accettarle senza riserva.
- 12) ETESIA si riserva la possibilità di verificare se le condizioni preliminari di concessione della garanzia contrattuale sono state rispettate dall'acquirente.
- 13) Se viene richiesta l'applicazione della garanzia, ETESIA consegna i pezzi di ricambio nel più breve lasso di tempo. Non potrà comunque essere richiesta una consegna immediata. Un ritardo di consegna non giustificerebbe in alcun caso una richiesta di danni e interessi nei confronti di ETESIA SAS. Per lo stesso motivo, qualsiasi ritardo di consegna non comporterà alcun prolungamento della garanzia.
- 14) Qualsiasi rivendicazione supplementare nei confronti di ETESIA è esclusa.
- 15) Qualsiasi guasto sospetto di essere un difetto che rientri nella garanzia contrattuale, deve essere presentato ad un rivenditore autorizzato, unico interlocutore in grado di effettuare una richiesta di garanzia nei confronti di ETESIA. Se dovesse sorgere una disputa e in caso di fallimento di qualsiasi compromesso o mediazione, il solo tribunale competente sarà quello indicato sul contratto di concessione definito fra ETESIA e il rivenditore autorizzato contattato.

OSSERVAZIONE IMPORTANTE :

All'acquisto dell'apparecchiatura, la scheda di messa in servizio o il modulo di garanzia (a seconda dell'apparecchiatura) deve essere :

- rispedita debitamente compilata e firmata a :

ETESIA – SERVIZIO GARANZIA
67165 WISSEMBOURG CEDEX
FRANCE

- oppure compilata online sul sito extranet.

DICHIARAZIONE CE DI CONFORMITÀ

Conformemente alla direttiva 2006/42/CE

Noi,

ETESIA

13, rue de l'Industrie, 67165 WISSEMBOURG CEDEX

dichiariamo, sotto la nostra piena responsabilità, che le tosaerba termiche, tipo PRO53, modello LKX e LH, alle quali fa riferimento il presente rapporto, soddisfano l'insieme delle disposizioni pertinenti alla direttiva 2006/42/CE ad esse applicabili, così come alle disposizioni delle altre direttive europee ad esse applicabili :

- 2004/108/CE

Compatibilità elettromagnetica

- 2000/14/CE

Emissione sonora nell'ambiente dei materiali destinati ad essere utilizzati all'esterno degli edifici

garantiamo che le tosaerba termiche, tipo PRO53, modello LKX e LH, rispondono ai requisiti della direttiva 2000/14/CE in materia di emissioni sonore nell'ambiente e sono sottoposte alla procedura di controllo all'interno della produzione, con valutazione della documentazione tecnica e controllo periodico da parte di un organismo autorizzato, il CETIM, F 60304 SENLIS CEDEX, Francia.

- Livello di potenza acustica media misurata : 98 dB (A)

- Livello di potenza acustica garantito : 98 dB (A)

M. Treger Claude

13, rue de l'industrie 67165 Wissembourg CEDEX

è la persona autorizzata a redigere la documentazione tecnica.

Valutazione della conformità con controllo produttivo interno di una macchina secondo l'allegato VIII della direttiva 2006/42/CE.

Modello :

Numero di serie :

Sottoscritto a Wissembourg, il 03/12/2012

M. Patrick VIVES

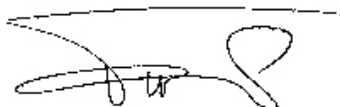

Il Presidente

i0-ETESIA si riserva il diritto di modificare senza preavviso le specifiche dei modelli presentati.

Le fotografie e le illustrazioni non sono vincolanti.

ETESIA SAS- 13, Rue de l'Industrie - F-67165
WISSEMBOURG CEDEX R.C.S. Strasbourg B343 510 996